



MANUAL DE MONTAGEM

Observe a lista de descrição na página seguinte:

01-Encontre o ponto de fixação do cavalete central na moto, localizado na parte inferior da moto, próximo ao braço da suspensão traseira, Fig. 01 e 02;

02-Posicione o cavalete central (item 01) e instale na moto utilizando o eixo do cavalete central NC e as arruelas (itens 01, 02 e 04 – DETALHE A). **Sequência: eixo (com a base soldada no lado do cavalete lateral), ponto de fixação (quadro moto), arruela lado esquerdo, cavalete central, arruela lado direito e ponto de fixação**, Fig. 03, 04, 05 e 06;

03-Trave o eixo em sua posição, utilize o parafuso M6 x 16 (item 03), a rosca para fixação do mesmo encontrada no quadro da moto, Fig. 07 e 08;

04-Adicione a mola (item 05), sendo um ponto de apoio no cavalete central e o outro no próprio eixo do cavalete central, Fig. 09 e 10;

8371	Cavalete central HONDA NC 700/750 X até 2021 (preto fosco)
13109	Cavalete central HONDA NC 750 X 2022 (preto fosco)

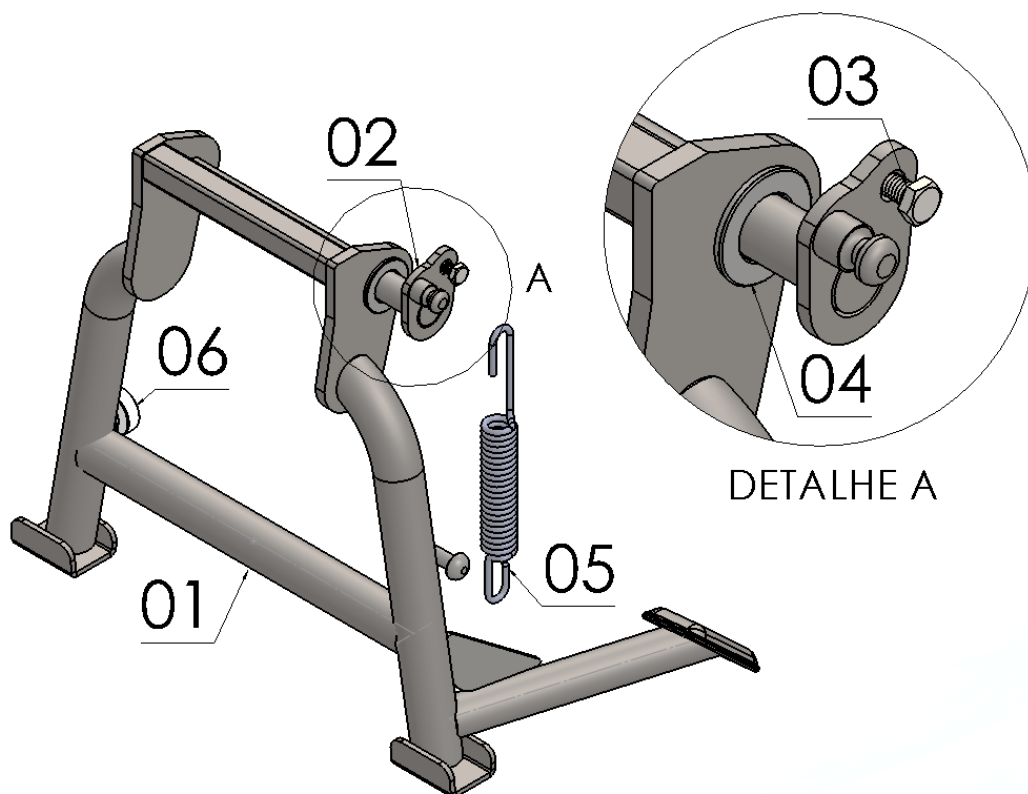

Raio de giro do cavalete central	
Código: 8371	Código: 13109
<p>Diagram of the stand for code 8371. A vertical dimension line on the left indicates a height of 260,00 mm from the base to the top of the pivot assembly.</p>	<p>Diagram of the stand for code 13109. A vertical dimension line on the left indicates a height of 242,00 mm from the base to the top of the pivot assembly.</p>

Nº Item	Cód. Peça	Descrição	Quant.
01	-	Cavalete central HONDA NC 700 X/ 750 X (corpo principal)	01
02	-	Eixo cavalete central HONDA NC 700X/ 750 X 2019	01
03	0468	Parafuso sextavado MA 06-1,00 x 16	01
04	1342	Arruela lisa 16,5 x 30 x 2,30 mm (cav. Central NC)	02
05	0998	Mola p/ cavalete central Ø 3,40mm - Comp. Int. 164,00	01
06	0697	Borracha redonda para batente	01

Imagem Meramente Ilustrativa

(Versão-01.2)

O produto está sujeito a alterações sem aviso prévio



8371 – Cavalete central HONDA NC 700/750 X até 2021 (preto fosco)

13109 – Cavalete central HONDA NC 750 X 2022 (preto fosco)

Características:

- Produzido em tubo e chapa de aço carbono;
- Acabamento com pintura eletrostática pó preto texturizado fosco;
- Acompanha anel elástico, molas, borracha p/ batente;
- Pessoas necessárias para instalação: 02;

Códigos:	8371	13109
Massa do produto:	2,314 kg	2,222 kg
Raio de giro:	260,0 mm	242,0 mm



www.chapam.com.br

suportetecnico@chapam.com.br

