

Figura: 09



Figura: 10



Figura: 11



Figura: 12

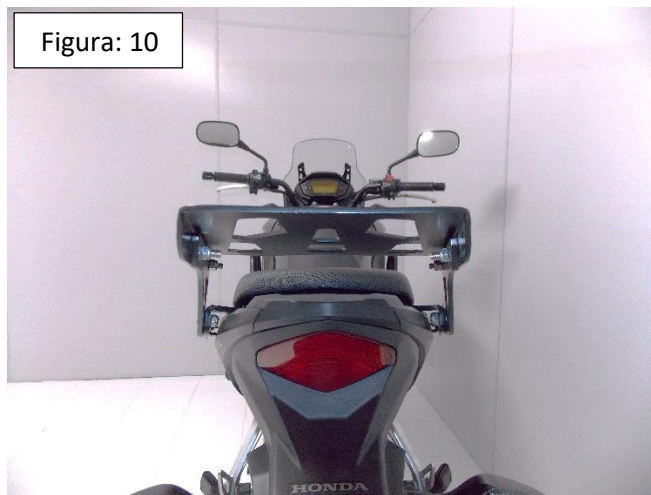

MANUAL DE MONTAGEM

Observe a lista de descrição na página seguinte:

***Importante:** Somente dê o aperto final com o conjunto todo pré-instalado.

01-Remova o assento da motocicleta, para ter acesso aos pontos de fixação do bagageiro, Fig. 01;

02-Remova as alças originais do passageiro, Fig. 02;

03-Instale as bases centrais (itens 03 e 04) e os fixadores frontais (itens 05 e 06), utilize os parafusos originais da alça para a fixação dos mesmos, Fig. 03, 04, 05 e 06;

04-Faça a união da chapa superior e laterais (itens 01 e 02) com as peças já montadas na motocicleta. Na parte central do bagageiro utilize arruela M8, parafuso M8 x 20 e porca travante M8 (Itens 09, 10 e 11 – DETALHE C1). Na parte frontal use parafuso M6 x 16 e porca travante M6 (itens 06 e 07 – DETALHE B1), Fig. 07, 08, 09 e 10;

05-Confira a posição e alinhamento dos mesmos e dê aperto final dos parafusos e porcas;

0866

Bagageiro modelo chapa HONDA CB 500X (preto fosco)

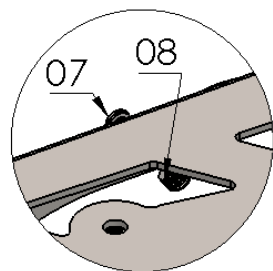

DETALHE A1
ESCALA 2 : 5

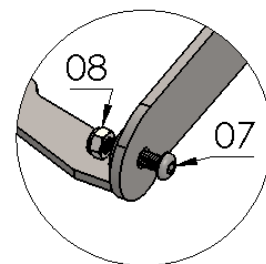
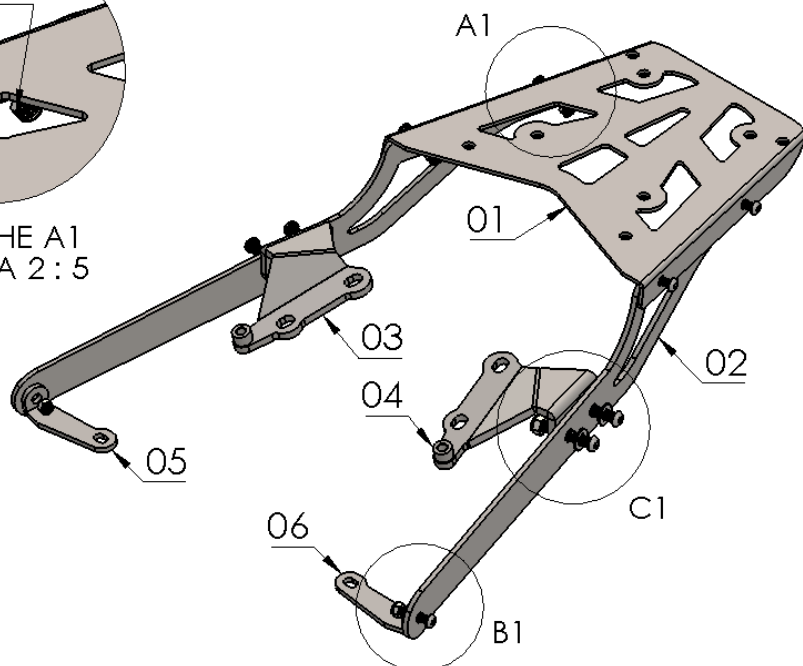

DETALHE B1
ESCALA 2 : 5

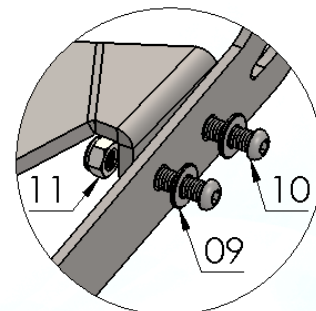

DETALHE C1
ESCALA 2 : 5

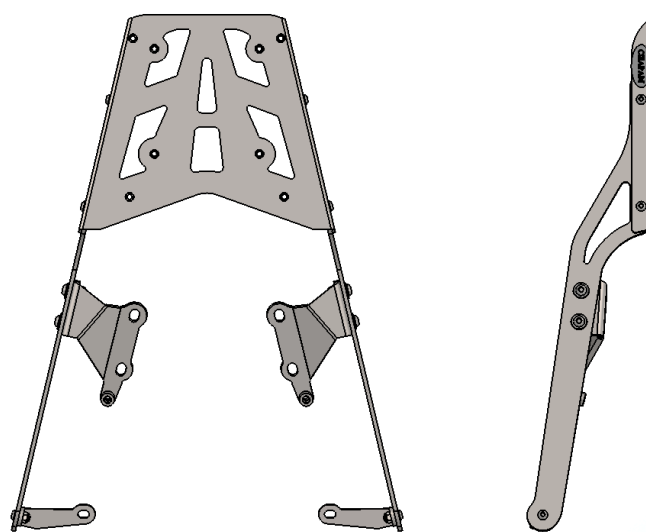

Nº Item	Cód. Peça	Descrição	Quant.
01	-	Chapa superior bagageiro HONDA CB 500X	01
02	ALBA-0630- (0012)	Chapa lateral bagageiro HONDA CB 500X	02
03	ALBA-1617- (0014) LD	Base fixação central bagageiro mod. chapa HONDA CB 500X (lado direito)	01
04	ALBA-1617- (0014) LE	Base fixação central bagageiro mod. chapa HONDA CB 500X (lado esquerdo)	01
05	ALBA-0630- (0013) LD	Fixador frontal bagageiro mod. chapa HONDA CB 500X (lado direito)	01
06	ALBA-0630- (0013) LE	Fixador frontal bagageiro mod. chapa HONDA CB 500X (lado esquerdo)	01
07	1644	Parafuso abaulado MA 06 – 1,00 x 16 INOX (rosca total)	06
08	381	Porca travante baixa M6 – 1,00	06
09	105	Arruela lisa M8 (8,40 x 17,00 x 1,50 mm)	04
10	881	Parafuso abaulado MA 08 – 1,00 x 20 INOX (rosca total)	04
11	284	Porca travante baixa M8 – 1,25	04

Imagem Meramente Ilustrativa

(Versão-02)

O produto está sujeito a alterações sem aviso prévio

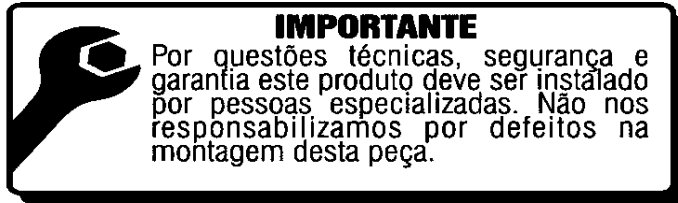

0866 – Bagageiro modelo chapa HONDA CB 500X (preto fosco)

Características:

- Produzido em chapa de aço carbono;
- Acabamento com pintura eletrostática pó preto fosco;
- Acompanha parafusos e porcas;
- Massa do produto aproximado: 2,87 kg;
- Pessoas necessárias para instalação: 1.



www.chapam.com.br

suportetecnico@chapam.com.br

Figura: 01



Figura: 02



Figura: 03

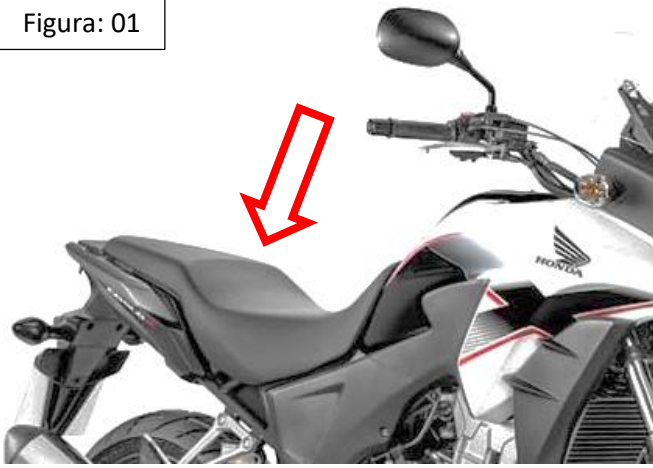

Figura: 04

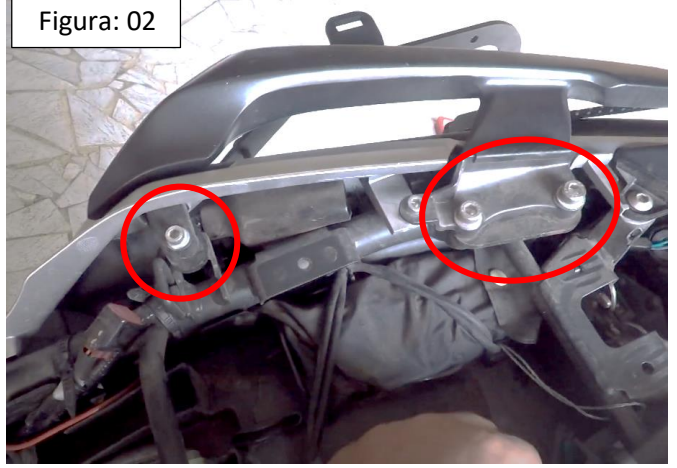

Figura: 05



Figura: 06

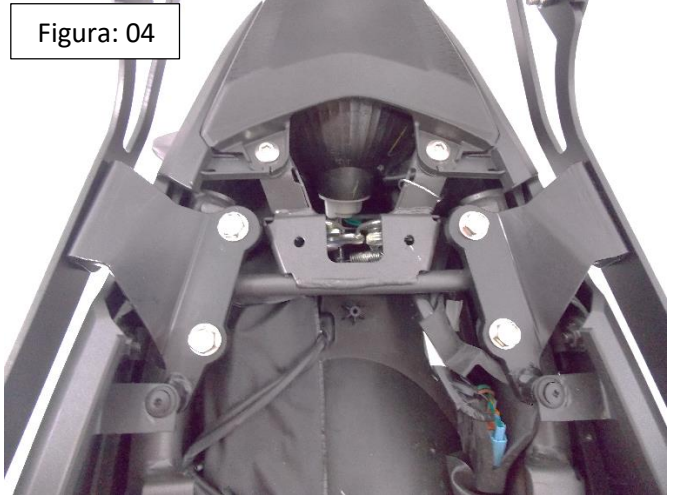

Figura: 07

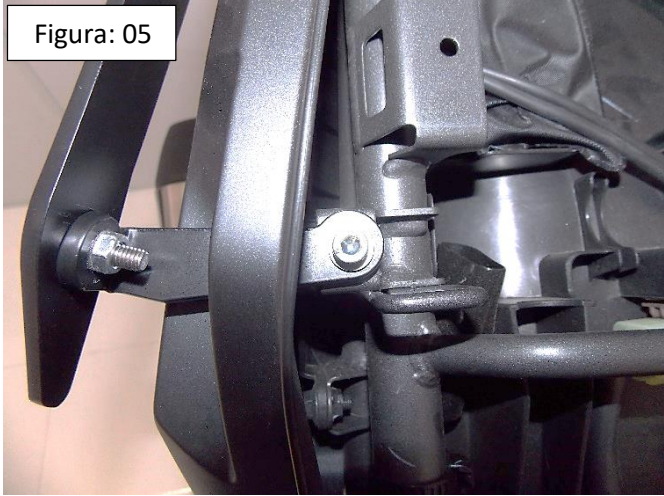

Figura: 08

